

AnyX Series

3D Metal Printing Solutions for Customers



AnyX-150, Compact size

Features

- PBF방식의 소형 / 고정밀 금속 분말 3D 프린터
- 고품질의 보급형 국산장비 실현
- 분말교체가 쉬운 혁신적인 설계
- 의류기, 교육 분야 등에서 다양한 샘플제작 가능
- 제품 탈착 및 교체가 용이한 설계구조
- 전용 CNC & CAM 시스템 지원 (HX2.0, CS_Laser3D)
- 다양한 옵션장치 가능 (질소발생기, 시빙기, 집진기, 청소기 등)
- 편리한 사용자 인터페이스 화면 구성

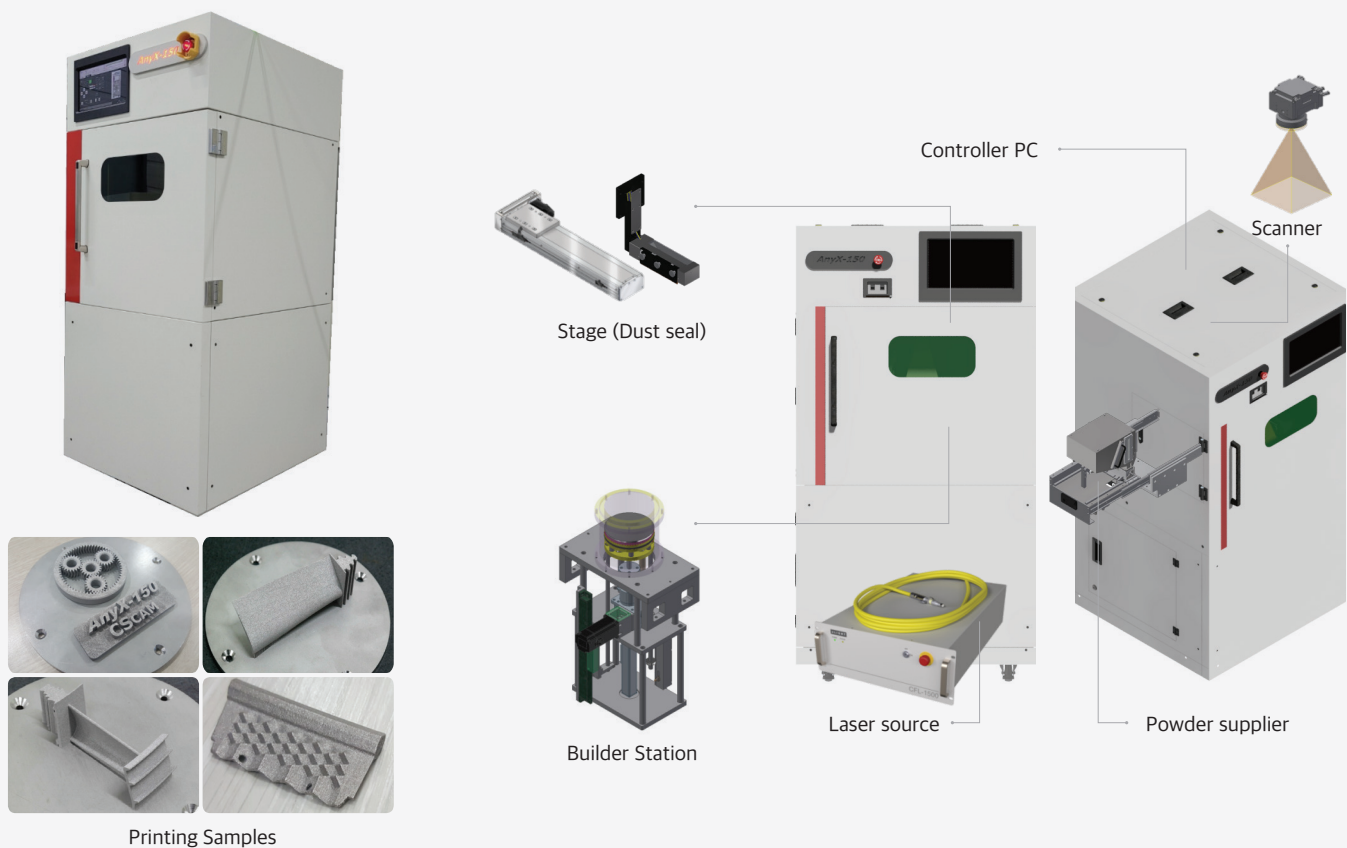

Specification

Model	AnyX-150	
Dimensions (W x D x H)	1000 x 1000 x 1750mm	
Weight	700kg	
Laser & Scanner	500W, CW fiber laser(Water cooling)	
	Size: 150 x 150mm	
Chamber	Layer height	Under 10 μm
	Build volume	$\Phi 150, 100\text{mm}(\text{Depth})$
	Build plate	Over 15T
		Heated, up to 100°C
	Powder supply	Auto powder supplier
	Fume collector	Recirculation system
	Power	220V, 50/60Hz, 15A, 1-phase
Available metal materials	Stainless Steel(SUS316L), Titanium(Ti64), Maraging Steel(MS1), Nickel Alloy(1)	

AnyX-250, 400, Large size

Features

- PBF방식의 대형 / 고정밀 금속 분말 3D 프린터
- 3개의 기구부 (SLM, Builder, Post)로 구성된 혁신적인 설계
- 의료기, 교육 분야 등에서 다양한 샘플제작 가능
- 원사이클 제품생산 - 자동 소재공급장치
- 중량물 제품 분리가 용이한 작업대 도킹 구조
- 전용 CNC & CAM 시스템 지원 (HX2.0, CS_Laser3D)
- 다양한 옵션장치 가능 (질소발생기, 시빙기, 집진기, 청소기 등)
- 대면적 3D 스캐너 채택

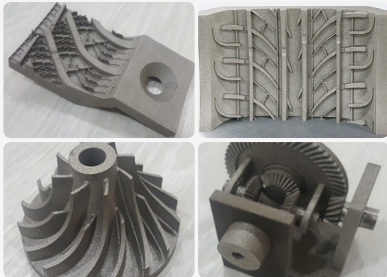

Printing Samples

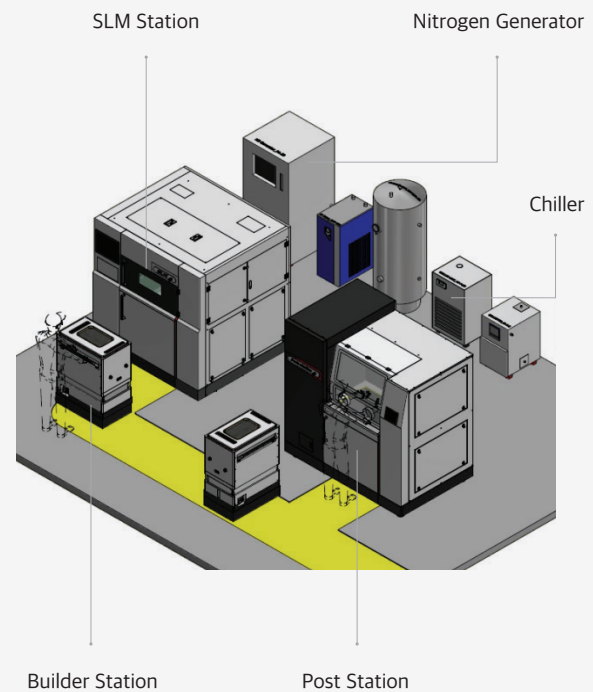

AnyX-250	AnyX-400
1820 x 1600 x 1900mm	
1400kg	
Size: 250 x 250mm	Size: 400 x 250mm
250 x 250mm, 200mm(Depth)	400 x 250, 200mm(Depth)
220V, 50/60Hz, 20A, 1-phase	
Ti6Al4V, Inconel 625, Hastelloy X, Cobalt chrome(MP1, SP2), Aluminum(AlSi10Mg)	

CS_Laser3D (Software)

○ Features

- 다양한 작업이 가능한 복합 CAM 기능
 - 3D 프린팅용 데이터 (PBF, DED)
 - 5축 레이저 패터닝용 데이터 (3D 언더플라이)
 - 레이저 문자 조각기용 데이터 (트루폰트지원)
- 형상가시화 기능
 - STL파일 인터페이스 기능
 - 트루폰트 인터페이스 기능
 - STL 파일 오류 체크 & 가시화 기능
- 마킹데이터 생성을 위한 추가 기능
 - 단면 슬라이싱 기능
 - 스캔 및 포켓데이터 생성 기능
 - 2D 데이터 3D 변환 기능 (벤딩, 맵핑)
 - 가상 시뮬레이션 기능
 - 언더플라이용 데이터 변환 기능
 - 레이저 속성파일 입력 및 출력 기능
 - 트루폰트 아웃라인 추출 기능
- 기타 편의 기능
 - 모델 디스플레이 및 처리 기능
 - 모델파일 검사 기능
 - 모델파일 좌표 변환 기능

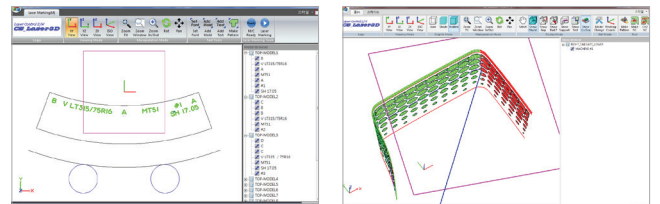
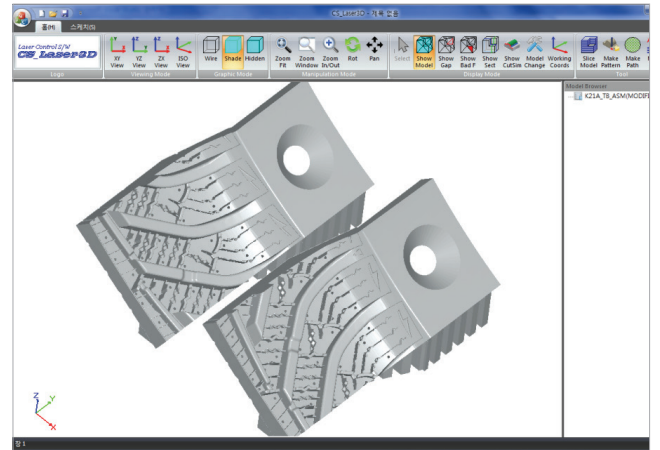

○ Applied Machines



5-Axis Laser Patterning

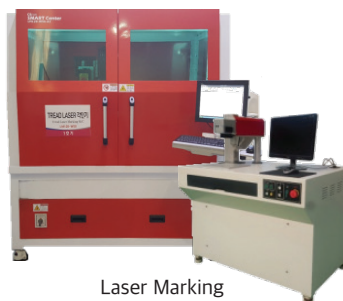

Laser Marking



3D Printing

씨에스캠(주) www.cscam.co.kr

본사/기계사업부

(62416) 광주광역시 광산구 평동산단로 239-15
TEL)062-946-1900/FAX)062-946-1901

CNC사업부

(13207) 경기도 성남시 중원구 사기막골로 124, SKn테크노파크 비즈동 509호
TEL)031-737-7600/FAX)031-737-2911

* 이 카탈로그에 게재된 상품에 대한 자세한 사항은 씨에스캠(주)으로 문의하시기 바랍니다.

* 이 카탈로그의 내용 및 디자인은 씨에스캠(주)의 소유이며, 사전 서면 동의 없이 일부 혹은 전부 복사·배포·사용 될 수 없습니다.